



**Основные особенности:**

- Измерение силы касания головки впрыска (силы давления на головке впрыска) на термопластавтоматах и машинах для литья под давлением
- Удобный, маленький и компактный
- Диапазон измерения силы: 200 kN / 450 kN
- Очень высокая повторяемость
- Прямое подключение к усилителям сигнала и мониторам Sensormate
- Различные опциональные переходники головок (например, латунные)
- Магнитные основания могут быть дооснащены в различных размерах

Современные полностью электронные термопластавтоматы должны регулярно проверяться на силу касания головки впрыска. Это, в частности, относится к обеспечению качества ISO 9000.

Датчик силы касания головки впрыска DAK надежно и воспроизводимо измеряет силу касания головки (силу давления головки) в машинах для литья под давлением и термопластавтоматах. Просто поместите DAK с магнитным основанием на форму, подключите его к имеющемуся монитору и переместите головку на датчик. Тогда его можно будет сразу измерить. Датчик изготовлен из закаленной и улучшенной стали (с защитой от коррозии), поэтому он очень прочный и долговечный.

При использовании мониторов DU-1D, DU-4D или DU-4USB убедитесь, что диаметр корпуса датчика установлен на мониторе. Только правильно отрегулированный диаметр правильно показывает измеренную силу в «kN» и «t».

**ТЕХНИЧЕСКИЕ ДАННЫЕ**

Тип тензодатчика	Фольга (GF = 2.0)	
Сопротивление моста	350Ω	
Диапазон измерения	200/450 kN	
Выходной сигнал 2/4 моста	200 kN / 450 KN	1358 με
Выходной сигнал 4/4 моста	200 kN / 450 KN	1.7 mV/V
Допуск по чувствительности	± 0.2%	
Поперечная чувствительность	0.9 ± 0.2%	
Точность	< ± 0.2% FS	
Линейность	< ± 0.2% FS	
Гистерезис	< ± 0.1% FS	
Повторяемость	< ± 0.1% FS	
Напряжение питания	5VDC (max 8VDC)	
Ток питания	< 15mA	
Диапазон рабочих температур	-30...+50°C	
Диапазон температур хранения	-30...+50°C	
Перегрузочная емкость	150% полной шкалы	
Класс защиты	IP67	
Материал датчика	Закаленная сталь с защитой от коррозии	
Материал корпуса	Анодированный алюминий	
Вес, включая кабель	2.5kg	

# РАЗМЕРЫ

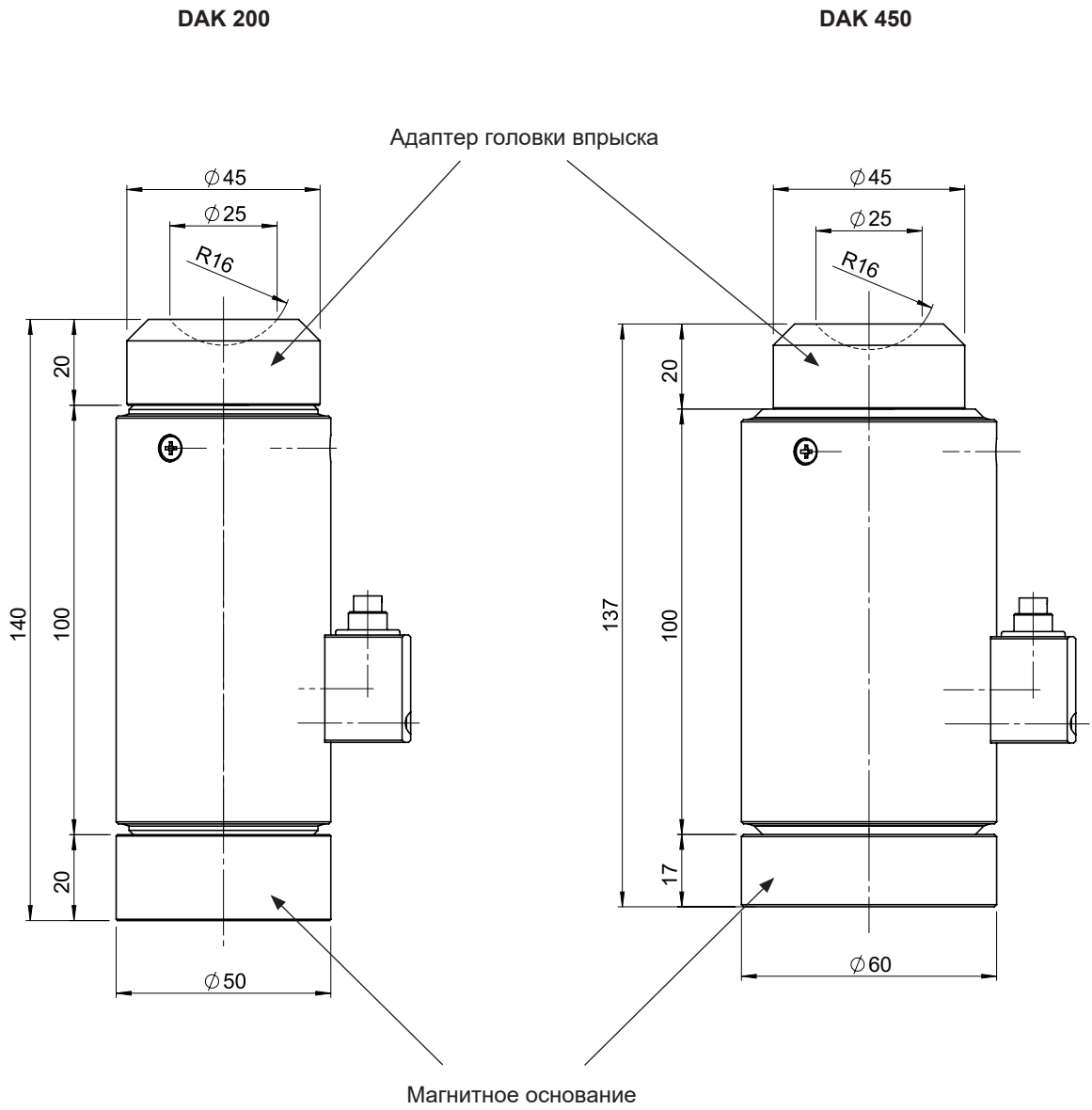

Настройки монитора (DU-1D / DU-4D / DU-4USB)	
Версия датчика	Диаметр корпуса датчика
DAK 200	$\varnothing 30$ mm
DAK 450	$\varnothing 45$ mm

Размеры в мм

**версия на 2/4 моста**

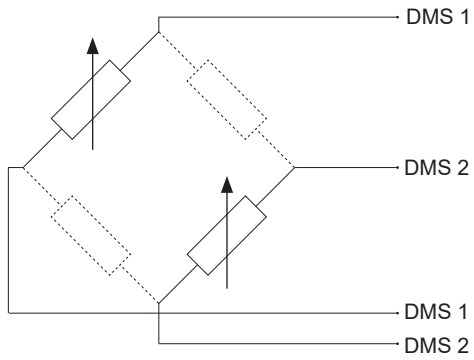

Разъем PIN	Функция
1	DMS 1
2	DMS 1
3	DMS 2
4	DMS 2

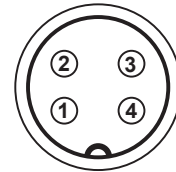

**M9 4-pin**

**версия на 4/4 моста**

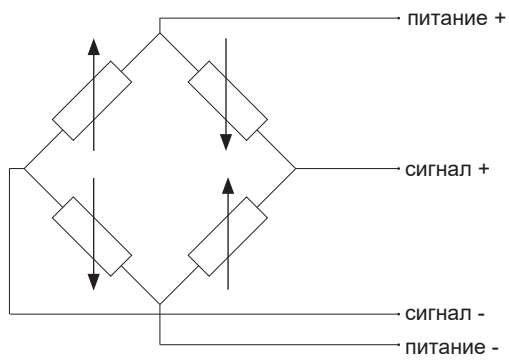

Разъем PIN	Функция
1	питание +
2	питание -
3	сигнал -
4	сигнал +

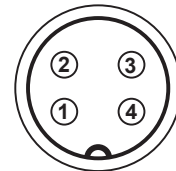

**M9 4-pin**

## КОД ЗАКАЗА

Датчик усилия касания головки впрыска **DAK** -



Диапазон измерения	
200 kN	<b>200</b>
450 kN	<b>450</b>

Мост	
2/4 моста	<b>2</b>
4/4 моста	<b>4</b>

Пример: DAK - 200 - 2

Датчик усилия касания головки впрыска модели DAK, диапазон измерения = 200 kN, 2/4 моста

## ПРИНАДЛЕЖНОСТИ

Описание		Код заказа	Артикул
Кабель для версии 2/4 моста	3 m	C - 712 - 030 - 680 - 2	F069666
	5 m	C - 712 - 050 - 680 - 2	F069695
	10 m	C - 712 - 100 - 680 - 2	F069696
Кабель для версии 4/4 моста	3 m	C - 712 - 030 - 680 - 4	F063406
	5 m	C - 712 - 050 - 680 - 4	F067954
	10 m	C - 712 - 100 - 680 - 4	F069697
Переходник для головки впрыска		NA - 1	F069650
Магнитное основание	Ø 50mm	MA - 1	F069050
	Ø 60mm	IN - 0000 - O - 000 - S - O - O	F068444
VDA - усилитель	информацию для заказа см. в отдельном листе данных		
DU - монитор	информацию для заказа см. в отдельном листе данных		

GEFRAN spa оставляет за собой право вносить любые изменения без предварительного уведомления



### Sensormate AG

Steigweg 8, - CH-8355 Aadorf, Switzerland  
 ph: +41(0)52-2421818 - fax: +41(0)52-3661884  
 Internet: <http://www.sensormate.ch>



### GEFRAN spa

via Sebina, 74 - 25050 PROVAGLIO D'ISEO (BS) - ITALY  
 ph. +39 030 9888.1 - fax. +39 030 9839063  
 Internet: <http://www.gefran.com>

### ООО "Лайндрайв"

Сертифицированный дистрибьютор в России и странах ЕАЭС  
 Телефон/факс: +7 495 7805776  
 Internet: <https://linedrive.ru>  
 E-mail: [info@linedrive.ru](mailto:info@linedrive.ru)

