

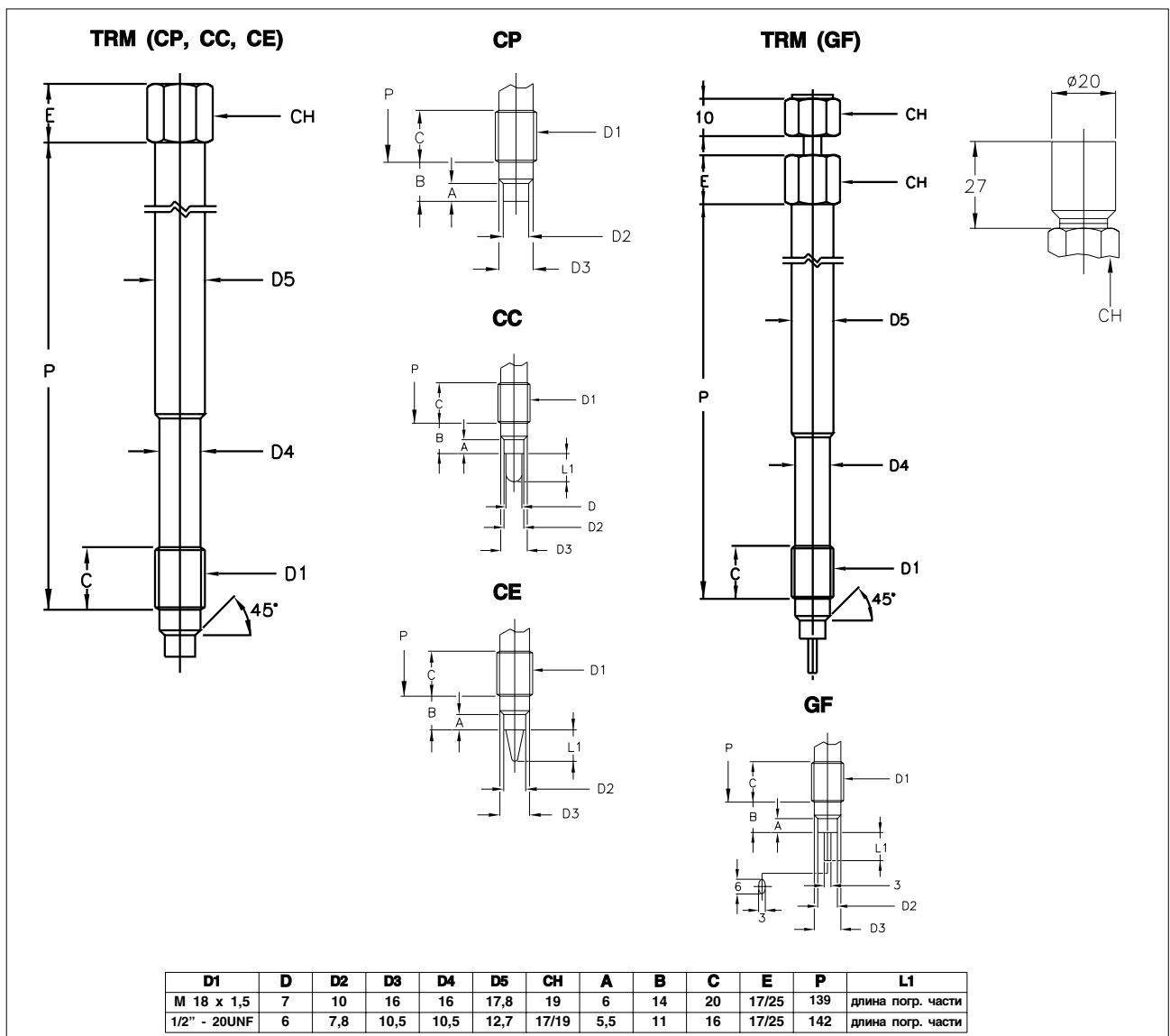

Основные свойства

- Температурные пределы: - 40 ... + 400° C
- Допуск: UNI 7937, IEC 751 стандарты:
 - ± 0.15° C при 0° C для класса A (1/2 DIN)
 - ± 0.30° C при 0° C для класса B (1 DIN)
 - ± 0.10° C при 0° C для 1/3 DIN класса
- Компактные элементы (Pt100 при 0° C) термометров сопротивления с минеральной изоляцией (MgO) и сплошная металлическая оболочка

МОДЕЛИ



КОД ЗАКАЗА

Т R M

КОД

Модель	
Плоский наконечник	CP
Круглый наконечник	CC
Конический наконечник	CE
Вращающийся наконечник в виде эллипса	GF

Элемент + Количество жил	
Простой, 2 жилы	1
Простой, 3 жилы	2
Двойной, 3 жилы	3
Простой, 4 жилы	5

Класс точности	
PT100 класс А (1/2 DIN)	A
PT100 класс В (1 DIN)	B
PT100 класс (1/3 DIN)	C

Кабель (DIN стандарты) *	
TTS	5
TES	6

(*) Задается только с А, В, С холодным расширением

Материал штока	
AISI 304	A *
AISI 316 Ti	D **

(*) Доступно с СН 17 шестиуг., только 1/2"-20 UNF резьба
(**) Доступно с СН 19 шестиуг., 1/2"-20 UNF и М18 х 1,5 резьба

Резьба соединения	
М 18 х 1,5	S
1/2" 20 UNF	T

Тип холодного спаивания	
Свободный кабельный терминатор	A
Кабель + стандартный штуцер	B
Кабель + ст. штуцер и штуцер с внутренней резьбой	C
Кабель + гибкая армированная оболочка со свободным терминатором	D
Кабель + гибкая армированная оболочка + стандартный штуцер	E
Кабель+гибкая арм. оболочка-ст. штуцер и штуцер с внутренней резьбой	F
MGO кабель + стандартный штуцер	G
MGO кабель + ст. штуцер и штуцер с внутренней резьбой	H
LEMO1 разъем	I *
LEMO2 разъем	L *
LEMO1 разъем + штуцер с вн. резьбой	M *
LEMO2 разъем + штуцер с вн. резьбой	N *

(*) Доступно только с:
СН19 шестиуг., E размер = 25mm (модель CC, CP, CE)
См. чертёж GF модели

X X X X X X X X X X

Сертификаты	
A	Отчет о соответствии
R	Отчет об калибровке
T	SIT Отчет о калибровке/Сертификат

Длины и принадлежности

Длины и принадлежности (mm)	
Стандартные длины: 5 - 10 - 15 - 20 - 25mm	

Кабельный удлинитель MgO (mm)	
Стандартная длина 10...100 mm с шагом 10 mm	

(*) Доступно только для G и H холодных спаев

Длина кабеля (dm)	
Стандартная длина 10...100 dm с шагом 10 dm	

ВЫХОДЫ

A

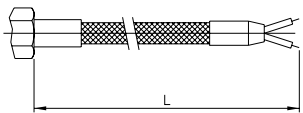

E

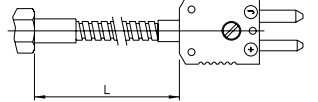

G

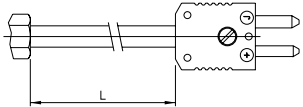

I - L



M - N

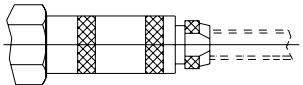

GEFRAN spa оставляет за собой право вносить изменения в любое время без предварительного извещения

GEFRAN

Linedrive

GEFRAN spa, via Sebina, 74, 25050 PROVAGLIO D'ISEO (BS) - ITALIA

tel. 0309888.1 - fax. 0309839063

Internet: <http://www.gefran.com>, www.gefranonline.com

Тел/факс: +7 495 9567008

E-mail: info@linedrive.ru

Web: www.linedrive.ru

код TRM - 09/04