

# T12

Узел встройки для тензодатчиков веса балочного типа

LAUMAS®

Серии датчиков: FCAL - FCAX - FTL - FTK - FTKL - FTP - FT-P - FTZ

Вплоть до 2000 kg

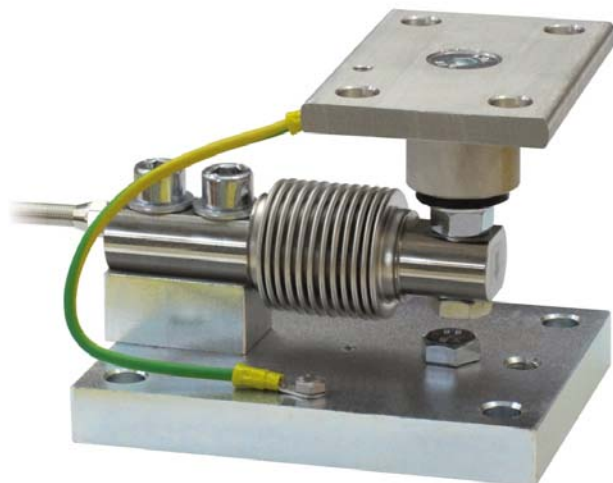

T12FCAGP

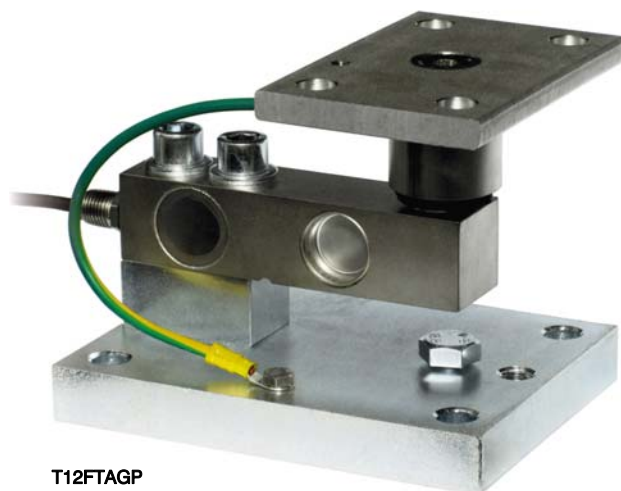

T12FTAGP

Макс. статическая нагрузка	kg	Для тензодатчиков	Вес нетто (kg)	Артикул
1500		FCAL - FCAX	4	T12FCAGP
2000		FTL - FTK - FTKL - FTP - FT-P - FTZ	4	T12FTAGP

*Тензодатчики не включены*

## ОПИСАНИЕ

- Верхняя плита с компрессионным соединением из нержавеющей стали AISI 304 и резины.
- Нижняя плита и блок из оцинкованной стали.
- Компенсация перекоса конструкции опорных плит.
- Регулируемая высота.
- Стопорный винт во избежание повреждений при транспортировке и установке.

### ГАБАРИТНЫЕ РАЗМЕРЫ И ТЕХНИЧЕСКИЕ ХАРАКТЕРИСТИКИ

- Во время транспортировки и установки замок (\*) должен касаться тензодатчика веса. После установки отодвиньте замок от тензодатчика.
- Подключите нижнюю плиту к заземлению.
- В случае конструкции с четырехточечной опорой, если одна точка не касается верхней части узла встройки, необходимо вставить прокладку перед закреплением болтов.

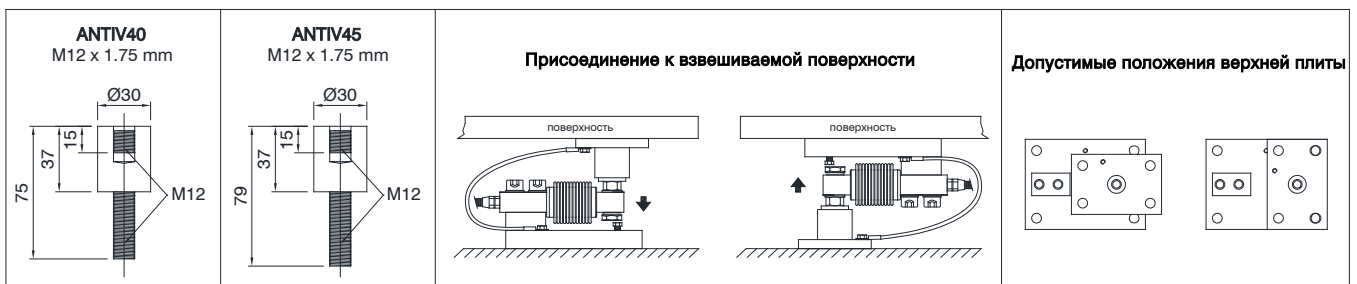
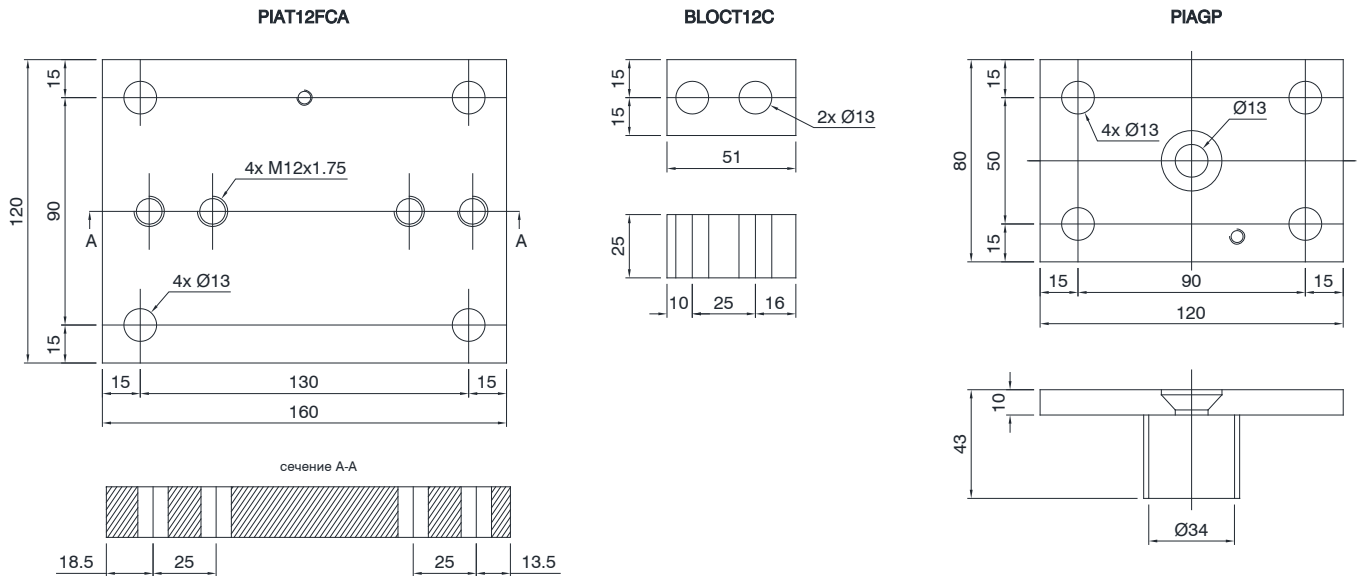
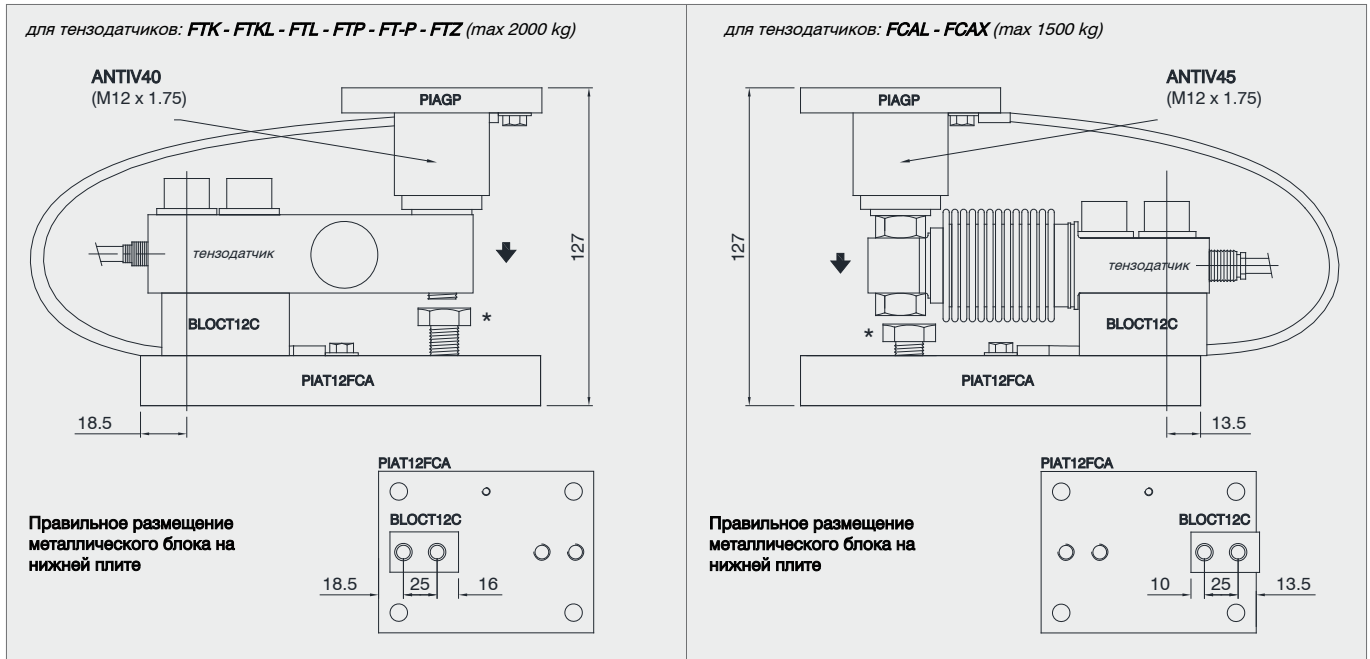

LAUMAS Elettronica S.r.l. оставляет за собой право вносить любые изменения без предварительного извещения